

098 \*

seepex Gelenkfett  
Typ und Füllmenge:  
Betriebs- und Wartungsanleitung  
entnehmen

seepex joint grease  
type and filling quantity:  
see operating and  
maintenance instruction

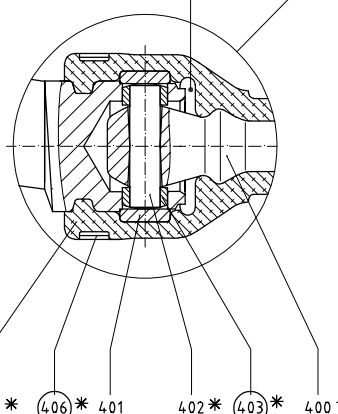

○ Werkzeug  
Betriebs- und Wartungsanleitung  
entnehmen

tool  
see operating and  
maintenance instruction

\* Verschleißteile und Dichtungen  
Betriebs- und Wartungsanleitung  
entnehmen

Wearing parts and sealings  
see operating and  
maintenance instruction

Werkstoff-Ausführung: Edelstahl mit Gewindeflansch  
material construction: stainless steel with thread flange

Stückl. / Part	Num. / No.	Benennung / Description	Material / Material	Standard	Pos. / Item	Zeichnungs-Nr. / Drawing-Number	Werkstoff / Material	Bemerkung / Remark	Größe / Size
----------------	------------	-------------------------	---------------------	----------	-------------	---------------------------------	----------------------	--------------------	--------------

**seepex.com**

Änderungs-Nr. / Change No.	Änderung / Change	Name / Name	Datum / Date	Werkstoff / Material	Größe / Size
062-008A1					

Copyright © 2002 Seepex AG  
 12.06.1995  
 12.01.1995  
 12583.dwg  
 Ersetzt durch / Replaces: 12583.dwg

Urheberrechtsschutz: Diese Zeichnung ist unser Eigentum und wird durch das Gesetz über Urheberrecht und verwandte Schutzrechte geschützt.  
 Protection of Copyright: This drawing is our property and is protected too, by the law referring to copyright and related protective laws.

Stck.	Pos.	DE	EN	FR
		Baureihe BN	range BN	série BN
		Schnittzeichnung Nr. 062-008_1	sectional drawing No. 062-008_1	plan no. 062-008_1
		Benennung Stck. / Pos.	denomination Qty. / Item	désignation Qté. / Poste
1	200	Laterne	lantern	lanterne
2	202	Halbrundkerbnägel	round head grooved pins	rivet
1	203	Typenschild	type plate	plaque signalitique
4	210	6kt-Schraube	hexagon bolt	vis
	211	6kt-Schraube	hexagon bolt	vis
4	212	Federring	spring washer	rondelle frein
4	213	6kt-Mutter	hexagon nut	écrou
1	300	Stopfbuchsgehäuse	gland housing	boitier de presse étoupe
6	301	Packungsring	packing ring	tresses
1	302	Stopfbuchsbrille	packing gland	fouloir
2	303	Hammerschraube	gland bolt	vis de fouloir
2	304	6kt-Mutter	hexagon nut	écrou
1	307	Steckwelle	plug-in shaft	arbre à broche
1	309	Steckwellenbolzen	plug-in shaft pin	cheville pour arbre à broche
1	310	Spritzring	splash ring	bague de projection
1	400	Kuppelstange	coupling rod	barre d'accouplement
2	401	Gelenkhülse	retaining sleeve	douille d'articulation
2	402	Kuppelstangenbolzen	coupling rod pin	axe d'articulation
4	403	Führungsbuchse	guide bushing	douille de guidage
1	405	Manschette	universal joint sleeve	manchette
2	406	Halteband	holding band	collier de serrage
1	500	Sauggehäuse	suction casing	carter d'aspiration
1	501	Sauggehäusedichtung	casing gasket	étanchéité du carter d'aspiration
1	532	Gewindeflansch	threaded flange	bride fileté
1	533	6kt-Doppelnippel	hexagon double nipple	manchon hexagonal fileté
1	600	Rotor	rotor	rotor
1	601	Stator	stator	stator
4	602	Spannschraube	tie bolt	tirant
8	604	6kt-Mutter	hexagon nut	écrou
8	606	Scheibe	washer	rondelle
1	700	Druckstutzen	pressure branch	bride de refoulement
1	704	Druckflansch	pressure flange	bride de pression
1	710	Gewindeflansch	threaded flange	bride fileté
1	711	6kt-Doppelnippel	hexagon double nipple	manchon hexagonal fileté
	098	seepex Gelenkfett Typ und Füllmenge: Betriebs- und Wartungsanleitung entnehmen	seepex joint grease type and filling quantity: see Operating and Maintenance Instruction	seepex graisse d' articulations sommaire pour type et quantité: voir Instructions de service et d'entretien
		Verschleißteile und Dichtungen: Betriebs- und Wartungsanleitung entnehmen	Wear parts and sealings: see Operating and Maintenance Instruction	pièces d'usure et étanchéités: voir Instructions de service et d'entretien
		Werkzeuge: Betriebs- und Wartungsanleitung entnehmen	Tools: see Operating and Maintenance Instruction	Outils: voir Instructions de service et d'entretien
		versetzt gezeichnet	drawn displaced	plan séparé
		Werkstoff-Ausführung: Edelstahl mit Gewindeflansch	material execution: stainless steel with threaded flange	Exécution du matériau: acier fin avec bride fileté